

Item / Assembly	Part #	Description	Qty.
2	2371884	JACK PLATE ELBOW BRACKET	1
4	2371999	ARM BRACKET	1
6	2371959	FLAG MOUNTING PLATE BRACKET	1
A Includes 8-12	2994905	BAG ASSY, "J" ADAPTER BRACKET	1
8	2373519	BOLT-1/2-13 X 3" HHCS SS	2
10	2371757	WASHER-1/2", HEAVY DUTY, SS	4
12	2373108	NUT-1/2-13, NYLOC, SS	2
B Includes 14-22	2994900	BAG ASSY, TALON TO ADP. BRACKET	1
14	2373526	BOLT-5/16-18 X 2.00" HHCS SS	4
16	2371749	WASHER-FLAT 5/16 SS	4
18	2371746	WASHER .750 X .3125 SS	4
20	2223100	NUT-5/16-18 NYLOCK S/S	4
22	2378608	ANTI SEIZE TUBE, 4CC, TALON	1
C Includes 24-28	2994913	BAG ASSY, 3PC ADAPTER BRACKET	1
24	2373528	BOLT-1/2-13 X 4 1/4" SS	4
26	2371757	WASHER-1/2", HEAVY DUTY, SS	8
28	2373108	NUT-1/2-13, NYLOC, SS	4
30	2374945 ▲	INSTR. SHEET, 3PC JACK PLATE BRK	1

\* This part is included in an assembly and cannot be ordered individually.

▲ Not shown on Parts Diagram.

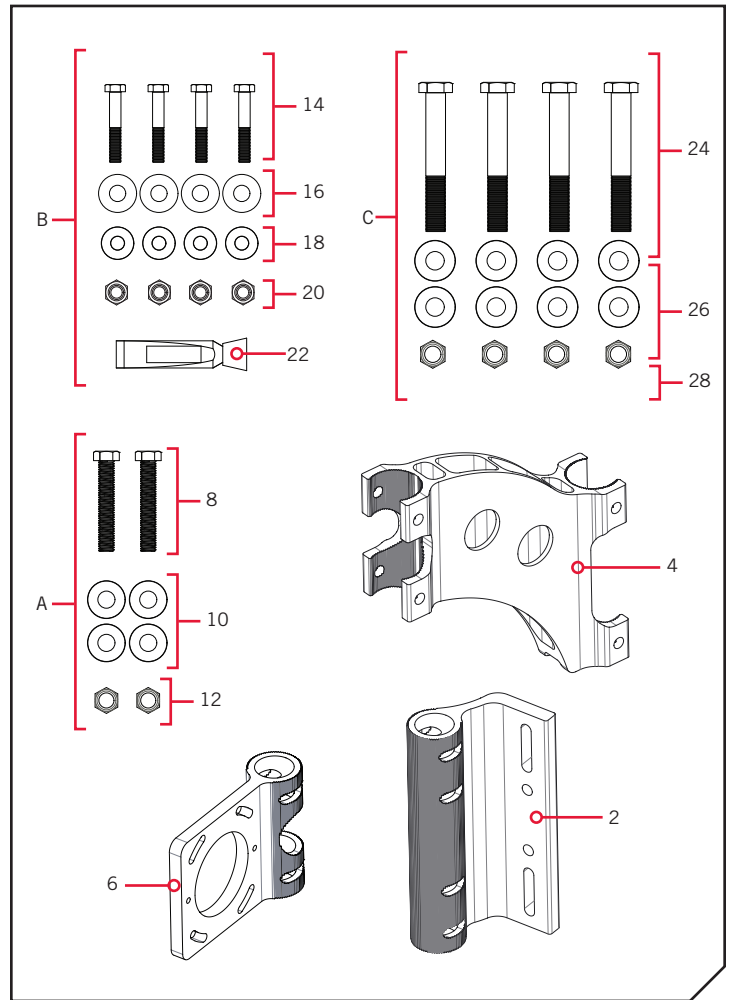

### TOOLS AND RESOURCES REQUIRED >

- Marine grade silicone
- 1/2" Drill Bit
- A second person to help with installation
- 1/2" Box End or Socket Wrench
- Torque Wrench
- Pencil or marking tool

### MOUNTING CONSIDERATIONS >

Before mounting your Talon Adapter Bracket, please give consideration to the following:

1. The Jack Plate Elbow Bracket will only work with compatible Jack Plate designs and may not work with all Jack Plates. Please refer to the chart below for compatible Jack Plate designs.

Manufacturer	Model	Offset
TH Marine	Atlas Hydraulic	4" Thru 12"
	Z-Lock Manual	6" Thru 12"
R&R Designs	Slidemaster Manual	6" Thru 12"
Bob's Machine Shop	Action Series	6" Thru 14"
	Standard Series	6" Thru 14"

2. The Jack Plate Elbow Bracket is directly mounted to either the Port or Starboard side of an approved Jack Plate. The mounting instructions will be similar for any installation method.
3. Drilling holes to accept the Jack Plate Elbow Bracket may void your manufacturer's warranty. Minn Kota is not responsible for damages that may result.
4. For all installations, the Elbow Bracket must be installed prior to installing the Arm Bracket and Flag Mounting Plate Bracket. Do not install the Arm or Flag before completing the installation of the Elbow to the Jack Plate.
5. If the boat is to be rigged with a Port and Starboard Jack Plate Elbow Bracket, it may be necessary to remove a factory equipped E-ladder for proper bracket installation. Due to the wide variety of E-ladders, Minn Kota is not responsible for the re-installation or re-location of any factory equipped E-ladder.
6. Some earlier Atlas Hydraulic Jack Plates do not have mounting holes drilled from the factory. Jack Plates without mounting holes will have to be drilled and may require Part #1810210 Spacer Block Kit.
7. Bob's Machine Shop Jack Plates require that holes be drilled to accept the Adapter Bracket. A spacer kit must be used to install correctly; see Minn Kota Spacer Block accessory Part #1810212 or equivalent from Bob's Machine Shop.

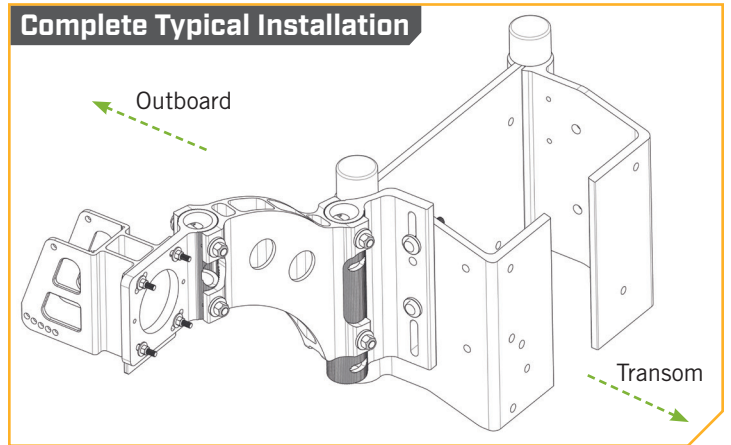
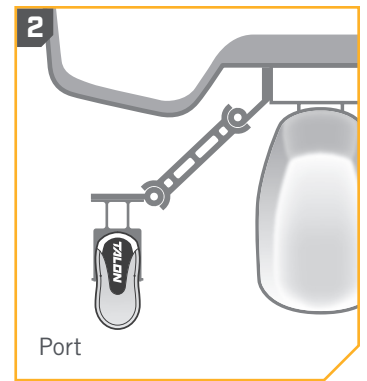
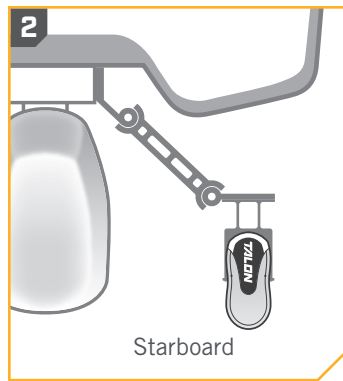

## ⚠ CAUTION

Support the Outboard before any work has begun on the bracket installation. An unsecured motor may cause harm from falling. Make sure that all hardware is replaced and/or secure before moving or operating the boat or Outboard once installation is complete.

### INSTALLATION >

## > Slidemaster Manual & Z-Lock Manual

- 1
  - a. Support the Outboard and determine if the Jack Plate Elbow Bracket will be installed on the Port or Starboard side.
  - b. Remove the existing Mounting Bolts located on either the Port or Starboard side of the Jack Plate, based on the desired mounting location.
  - c. Remove the external Jack Plate Side Bar, if equipped.

**NOTICE:** Any existing Side Bar should be removed, but reuse the Inner Threaded Plate that came with the Jack Plate.

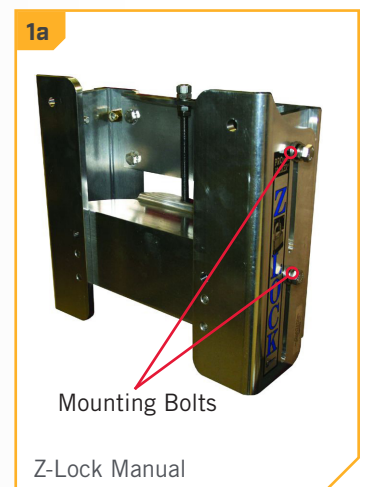
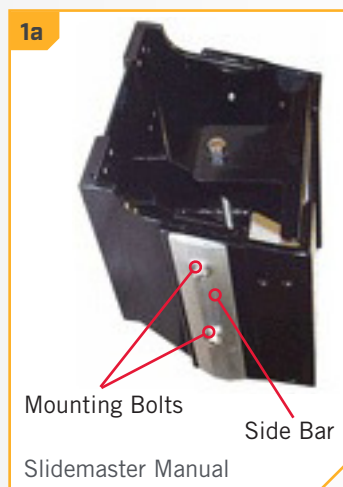

# 2

## ITEM(S) NEEDED

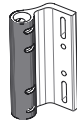

#2 x 1



#8 x 2



#10 x 2



#22 x 1

- d. Take the Jack Plate Elbow Bracket (Item #2) and align it with the Mounting Holes the bolts were just removed from. The Jack Plate Elbow Bracket should be positioned as high as possible on the Jack Plate.
- e. Install the Jack Plate Elbow Bracket using the two 1/2"-13 x 3" Stainless Steel Bolts (Item #8) and two 1/2" Heavy Duty Stainless Steel Washers (Item #10). Apply anti-seize on all hardware (Item #22).

**NOTICE:** To prevent seizing of the stainless steel hardware, do not use high speed installation tools. Applying an anti-seize may help prevent seizing.

- f. Place one washer on each of the bolts. The bolts should pass through the Mounting Holes of the Jack Plate Elbow Bracket and then the Mounting Holes of the Jack Plate and be secured with a Heavy Duty Stainless Steel Washer and Nylock Nut. If the Jack Plate used an Inner Threaded Plate, the Bolt should also secure the plate in its original position and the Heavy Duty Stainless Steel Washer and Nylock Nut are placed on after it passes through the plate.
- g. Tighten and torque the mounting hardware to no less than 50 ft-lbs. Check with your specific manufacturer for their recommended settings. Continue to the "Completing the Installation" section of these instructions.

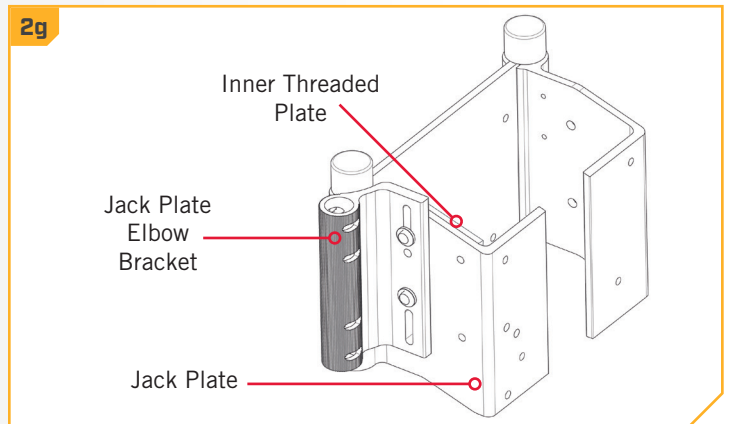
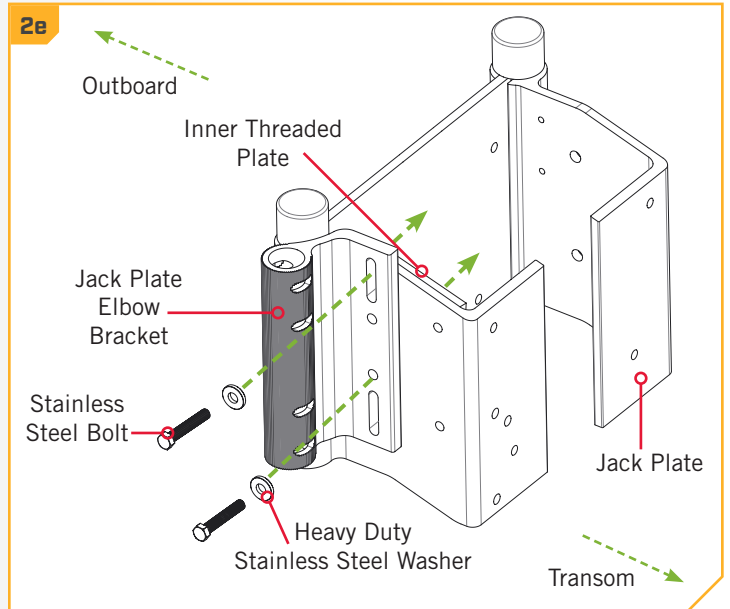

## Atlas Hydraulic with Holes

Installation of the Side Mount Adapter Bracket into a Bob's Machine Shop Jack Plate requires Spacer Block Kit 1810212.

# 1

- a. Determine if the Jack Plate Elbow Bracket will be installed on the Port or Starboard side.
- b. Locate the two Mounting Holes on the desired mounting side of the Jack Plate. For Bob's Machine Shop Jack Plates use Spacer Block Kit 1810212.

**NOTICE:** Holes may be located under the side decals of the Jack Plate.

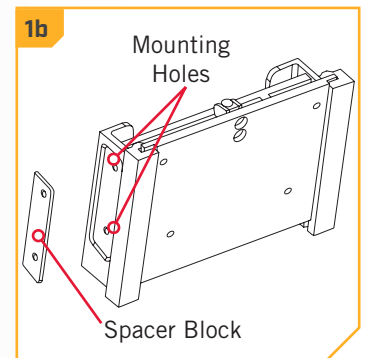
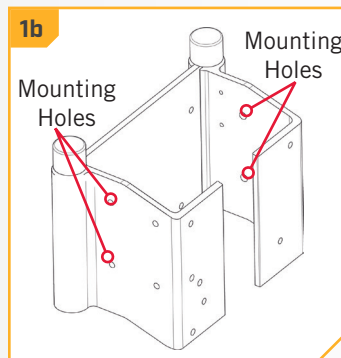

ITEM(S) NEEDED



#2 x 1



#8 x 2



#10 x 4



#12 x 2



#22 x 1

- c. Take the Jack Plate Elbow Bracket (Item #2) and align it with the Mounting Holes on the Jack Plate. The Jack Plate Elbow Bracket should be positioned as high as possible on the Jack Plate.
- d. Install the Jack Plate Elbow Bracket using two ½"-13 x 3" Stainless Steel Bolts (Item #8), four ½" Heavy Duty Stainless Steel Washers (Item #10) and two ½ x 13 Nylock Nuts (Item #12). Apply anti-seize on all hardware (Item #22).
- e. Place one washer on each of the bolts. The bolts should pass through the Mounting Holes of the Jack Plate Elbow Bracket and then the Mounting Holes of the Jack Plate and be secured with a Heavy Duty Stainless Steel Washer and Nylock Nut.
- f. Tighten and torque the mounting hardware to no less than 50 ft-lbs. Check with your specific equipment manufacturer for their recommended settings. Continue to the "Completing the Installation" section of these instructions.

**NOTICE:** To prevent seizing of the stainless steel hardware, do not use high speed installation tools. Applying an anti-seize may help prevent seizing.

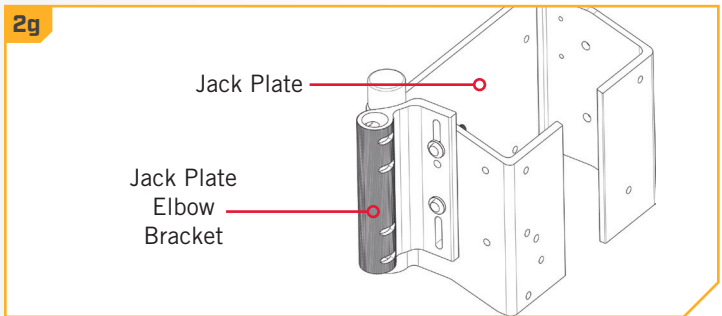
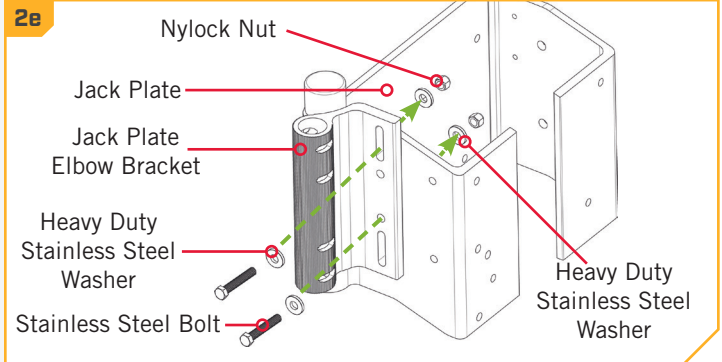

## Atlas Hydraulic without Holes

The installation of the Side Mount Adapter Bracket into an Atlas Hydraulic Mounting Plate without holes requires the Spacer Block Kit #1810210. Drilling two ½" Mounting Holes into the Jack Plate is required for this installation.

- a. Determine if the Jack Plate Elbow Bracket will be installed on the Port or Starboard side.
- b. Position the Spacer Block (Part #1810210) against the desired side of the Jack Plate and slide it towards the Outboard until it touches the main Jack Plate support. The Jack Plate Elbow Bracket should be positioned as high as possible on the Jack Plate.
- c. Use the Spacer Block as a template and mark the drilling location on the side of the Jack Plate using the Mounting Holes in the Spacer Block as a guide.
- d. Make sure there is nothing on the inside of the Jack Plate that could be damaged by drilling. Use a Drill with a ½" Drill Bit, to drill holes on the Marked Locations.

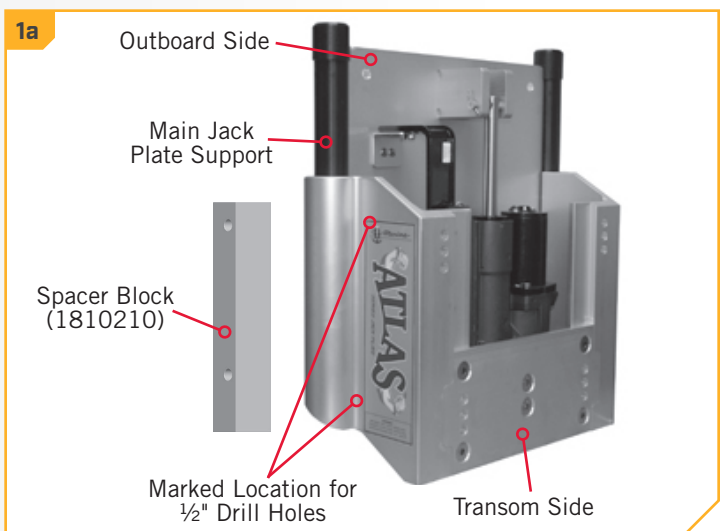

**NOTICE:** Drilling Mounting Holes thru the Atlas Jack Plate will not void your manufacturer's warranty.

**NOTICE:** Atlas 8" hydraulic Jack Plate example. Drill application for Starboard side with Spacer Block.

## ITEM(S) NEEDED

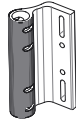

#2 x 1



#22 x 1

- e. Take the Jack Plate Elbow Bracket (Item #2) and align it with the Mounting Holes that were just drilled in the Jack Plate.
- f. Install the Jack Plate Elbow Bracket using the hardware that was provided with the Spacer Block. Apply anti-sieze on all hardware (Item #22).
- g. Place one washer on each of the bolts included with the Spacer Block. The bolts should pass through the Mounting Holes of the Jack Plate Elbow Bracket and then the Spacer Block. Then they should pass through the Mounting Holes of the Jack Plate and be secured with the Washer and Nylock Nut included with the Spacer Block.
- h. Tighten and torque the mounting hardware to no less than 50 ft-lbs. Check with your specific equipment manufacturer for their recommended settings. Continue to the "Completing the Installation" section of these instructions.

**NOTICE:** To prevent seizing of the stainless steel hardware, do not use high speed installation tools. Applying an anti-seize may help prevent seizing.

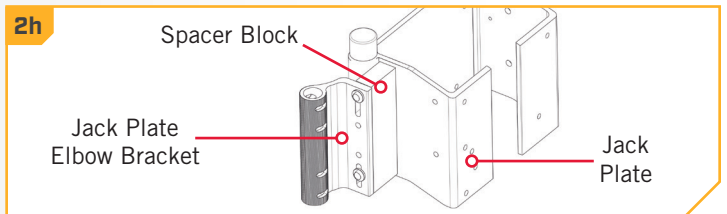
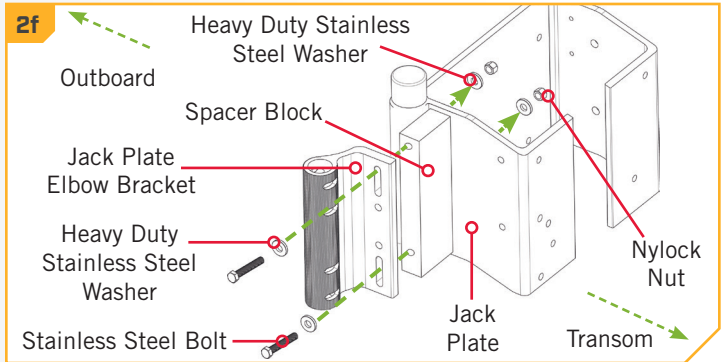

## Completing the Installation

## ITEM(S) NEEDED



#22 x 1

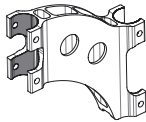

#4 x 1



#24 x 2



#26 x 4



#28 x 2

**NOTICE:** Use the supplied anti-seize on all fasteners to prevent galling of the nut.

- a. Take the Arm Bracket (Item #4) and install it to the Jack Plate Elbow Bracket.
- b. Carefully slide the long C-channel segment of the Arm Bracket over the keyed Column of the Jack Plate Elbow Bracket so the teeth on each piece align to the desired angle.
- c. Using two ½"-13 X 4 ¼" Stainless Steel Bolts (Item #24), four ½" Heavy Duty Stainless Steel Washers (Item #26) and two ½"-13 Nylock Nuts (Item #28), install the Arm Bracket to the Jack Plate Elbow Bracket. Apply anti-sieze (Item #22). Place one Washer on each Bolt. Pass the bolts through the Arm Bracket and Jack Plate Elbow Bracket and secure each Bolt by placing a washer on each and secure with the Nylock Nuts.

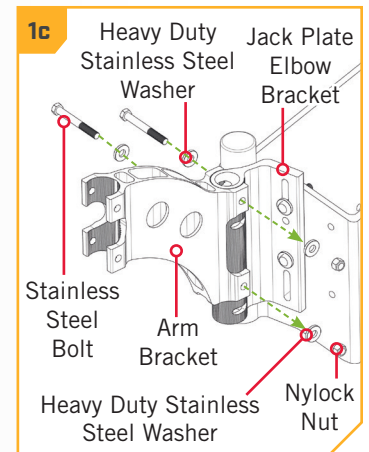
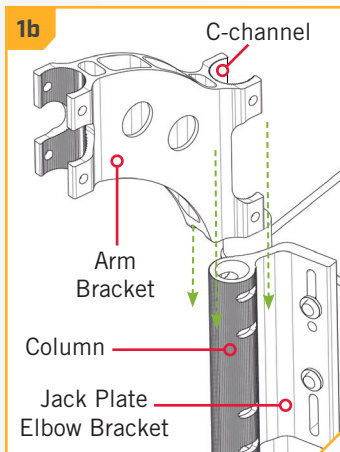

**NOTICE:** The C-channel segments may be indexed to create the desired orientation. The teeth will not allow the joints to index without first separating the components. To index the joints, slide the components apart, index to the proper orientation and then re-assemble the joints.

## 2

### ITEM(S) NEEDED

 #22 x 1



#6 x 1

 #24 x 2

 #26 x 4

 #28 x 2

- d. Take the Flag Mounting Plate Bracket (Item #6) and install it to the Arm Bracket.
- e. Slide the Flag Mounting Plate Bracket Column into the short C-channel segment of the Arm Bracket and assemble the Bolts, to lock it into position. Secure two Stainless Steel Bolts (Item #24) by placing a Heavy Duty Stainless Steel Washer (Item #26) on each.

**NOTICE:** When properly installed, the Flag Mounting Plate Bracket should be nearly parallel to the Transom of the boat. It should also be oriented as close to the Transom as possible to minimize the possibility of water spray.

- f. Each Bolt should have a washer placed before sliding into the Arm Bracket and Flag Mounting Plate Bracket. Then secure with two Stainless Steel Washers and Nylock Nuts (Item #28). Apply anti-seize (Item #22).
- g. Tighten all hardware to 50 ft-lbs.

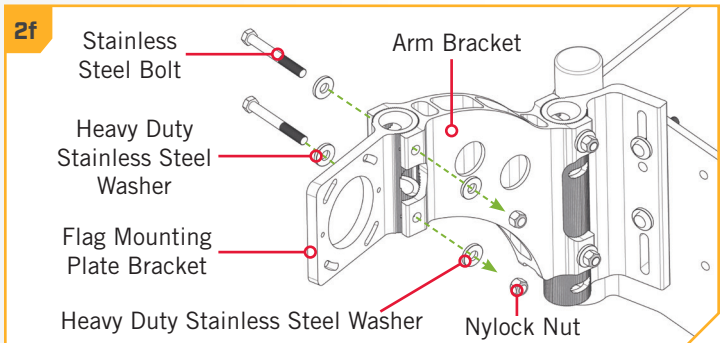
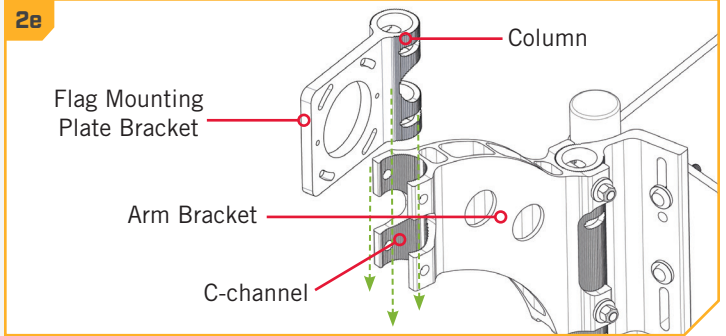

## 3

### ITEM(S) NEEDED

 #14 x 4

 #16 x 4

 #18 x 4

 #20 x 4

 #22 x 1

**NOTICE:** To prevent seizing of the stainless steel hardware, do not use high speed installation tools. Applying an anti-seize may help prevent seizing.

- h. The Talon Mounting Bracket should be secured to the Flag Mounting Plate Bracket. Remove any hardware that may have previously been used to secure the Mounting Bracket to the Transom. Keep the Bolts and Mounting Straps on the Talon Mounting Bracket in place.
- i. Take four of the 5/16-18 X 2" Bolts (Item #14) and four of the 5/16 Flat Washers (Item #16) and place one washer on each bolt. Align the mounting holes on the Talon Bracket with the mounting holes on the Flag Mounting Plate Bracket. Place one bolt in each of the corner mounting holes.
- j. Secure the Brackets together by taking four of .750 x .3125 Washers (Item #18) and place them on the end of the bolts. Place anti-seize (Item #22) on the hardware and secure each with the four 5/16-18 Nylock Nut (Item #20). Tighten the bolts with a 1/2" Box End or Socket Wrench. Do not over-tighten.

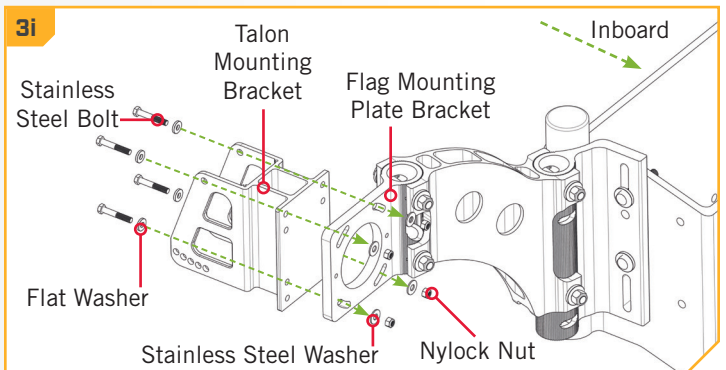
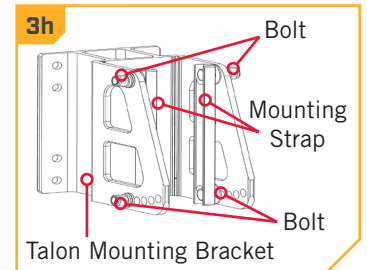
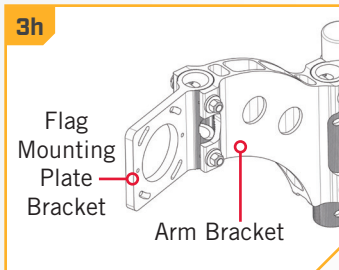

**NOTICE:** Be sure to position the heavy duty .750 x .3125 Washers over the slots on the inboard side of the Flag Mounting Plate Bracket.

4

- k. Next the Talon Assembly should be installed on the Mounting Bracket. Take the Talon and notice that there is an Assembly Track located on both sides of the Talon.

**NOTICE:** We recommend a second person to help with this step of the installation.

- l. Carefully lift the Talon into the Mounting Bracket and align the Mounting Straps with the Assembly Track. Slide the Guard Washers to the inside wall of the Mounting Bracket, so that they sit between it and the Talon Assembly. Slide the Talon Assembly down the Assembly Tracks until it comes in contact with the Vertical Stop Bolt.

**NOTICE:** If the Talon was previously installed, the Water Deflection Shield may need to be removed and reinstalled after the Talon is secure. Refer to the Talon Owners Manual on how to install the shield.

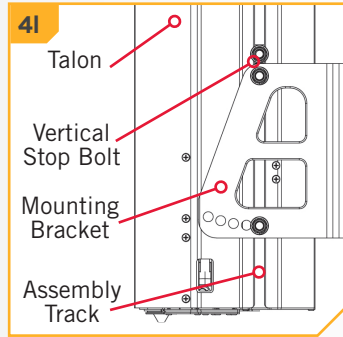
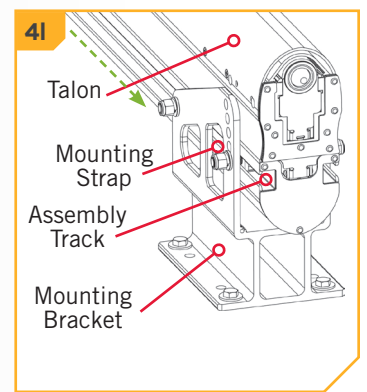
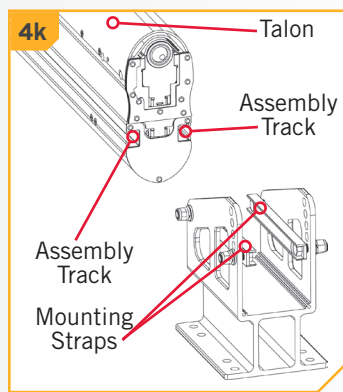

5

- m. While supporting the Talon Assembly, adjust it and the Vertical Stop Bolt up or down in the Mounting Bracket so that the bottom of the Talon Assembly is not less than 4 inches above the Bottom of the hull of the boat, or the waterline of the boat. Once in place, temporarily tighten the Vertical Stop Bolt.

- n. Double check the placement of the Talon Assembly and make sure it meets all of the mounting considerations. Make any adjustments as necessary. When the position of the Talon Assembly is acceptable, secure the four Hex Head Cap Screws and Nylock Nuts holding the Mounting Straps in place with a 9/16" Box End or Socket Wrench. Use a torque wrench to tighten to a recommended torque of 20 to 30 ft-lbs. Tighten the Vertical Stop Bolt.

**NOTICE:** Additional adjustments may need to be made to the mount after a trial run with the boat on the water. Periodically re-tighten the four nuts and screws to 20 to 30 ft-lbs.

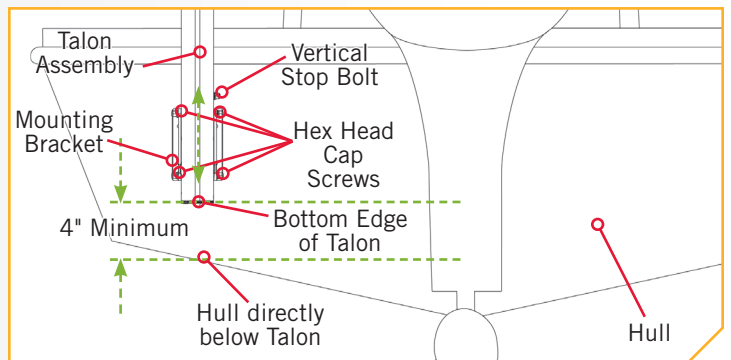

**CAUTION**

Check tension of the 4 vertical adjustment nuts after initial use and periodically thereafter to ensure they are at the recommended torque of 20 to 30 ft-lbs.

For warranty information, please visit [minnkotamotors.com](http://minnkotamotors.com).



Minn Kota Consumer & Technical Service  
Johnson Outdoors Marine Electronics, Inc.  
PO Box 8129  
Mankato, MN 56001

121 Power Drive  
Mankato, MN 56001  
Phone (800) 227-6433  
Fax (800) 527-4464



©2019 Johnson Outdoors Marine Electronics, Inc.  
All rights reserved.

Article/Assemblage	N° de pièce	Description	Qté
2	2371884	JACK PLATE ELBOW BRACKET	1
4	2371999	ARM BRACKET	1
6	2371959	FLAG MOUNTING PLATE BRACKET	1
A Inclut 8-12	2994905	BAG ASSY, "J" ADAPTER BRACKET	1
8	2373519	BOLT-1/2-13 X 3" HHCS SS	2
10	2371757	WASHER-1/2", HEAVY DUTY, SS	4
12	2373108	NUT-1/2-13, NYLOC, SS	2
B Inclut 14-22	2994900	BAG ASSY, TALON TO ADP. BRACKET	1
14	2373526	BOLT-5/16-18 X 2.00" HHCS SS	4
16	2371749	WASHER-FLAT 5/16 SS	4
18	2371746	WASHER .750 X .3125 SS	4
20	2223100	NUT-5/16-18 NYLOCK S/S	4
22	2378608	ANTI SEIZE TUBE, 4CC, TALON	1
C Inclut 24-28	2994913	BAG ASSY, 3PC ADAPTER BRACKET	1
24	2373528	BOLT-1/2-13 X 4 1/4" SS	4
26	2371757	WASHER-1/2", HEAVY DUTY, SS	8
28	2373108	NUT-1/2-13, NYLOC, SS	4
30	2374945 ▲	INSTR. SHEET, 3PC JACK PLATE BRK	1

\* Cette pièce est incluse dans un ensemble et ne peut pas être commandée individuellement.

▲ Non visible sur le schéma des pièces.

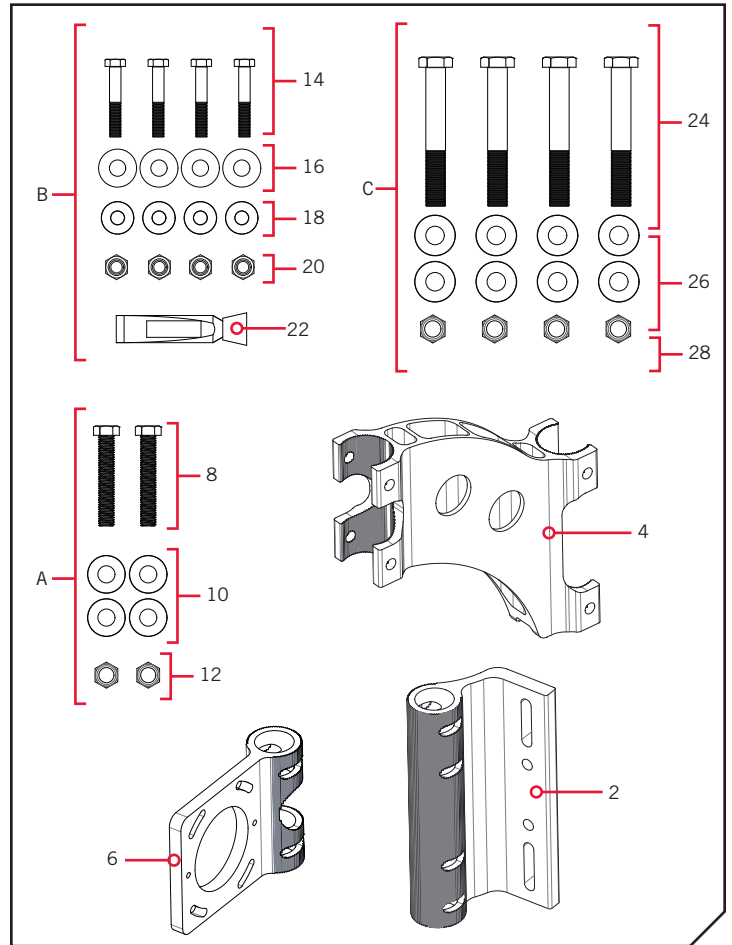

### OUTILS ET RESSOURCES NÉCESSAIRES >

- Silicone de qualité marine
- Mèche de 1/2 po (1,27 cm)
- Une deuxième personne
- Clé polygonale ou à cliquet de 1/2 po (12,7 mm)
- Clé dynamométrique
- Crayon ou outil de marquage
- pour aider avec l'installation

### FACTEURS DE MONTAGE >

Avant de monter votre support d'adaptateur Talon, veiller à tenir compte de ce qui suit :

1. Le support coudé de timon ne fonctionnera qu'avec les conceptions de timon compatibles et il se peut qu'il ne fonctionne pas avec tous les timons. Veuillez consulter le tableau ci-contre pour connaître les conceptions de timon compatibles.

Fabricant	Modèle	Décalage
TH Marine	Atlas Hydraulic	4 po à 12 po (10,16 cm à 30,48 cm)
	Z-Lock Manual	6 po à 12 po (15,24 cm à 30,48 cm)
R&R Designs	Slidemaster Manual	6 po à 12 po (15,24 cm à 30,48 cm)
Bob's Machine Shop	Action Series	6 po à 12 po (15,24 cm à 30,48 cm)
	Standard Series	6 po à 12 po (15,24 cm à 30,48 cm)



2. Le support coudé de timon est monté directement du côté bâbord ou tribord d'un timon approuvé. Les instructions de montage seront semblables, quelle que soit la méthode d'installation.
3. Percer des trous pour le support coudé de timon peut annuler la garantie du fabricant. Minn Kota n'est pas responsable des dommages pouvant en résulter.
4. Pour toutes les installations, nous recommandons que seule la partie coudée du support coudé de timon soit installée sur le timon avant de fixer le support de stabilisation et le support de plaque de montage de drapeau au support coudé de timon.
5. Si le bateau aura un support coudé de timon à bâbord et à tribord, il se peut que vous deviez enlever une échelle de sortie installée en usine pour bien installer le support. Vu la grande variété d'échelles de sortie, Minn Kota n'est pas responsable de la réinstallation ou de la relocalisation de toute échelle de sortie installée en usine.
6. Certains timons hydrauliques Atlas antérieurs n'ont pas de trous de montage percés en usine. Il faudra alors percer des trous de montage et il se peut qu'il vous faille la trousse de bloc d'écartement n° 1810210.
7. Pour accepter le support d'adaptateur, les timons du Bob's Machine Shop doivent être percés. Un ensemble d'espaceur doit être utilisé pour réaliser une installation appropriée; voir la pièce accessoire bloc d'écartement de Minn Kota n° 1810212 ou une pièce équivalente de Bob's Machine Shop.

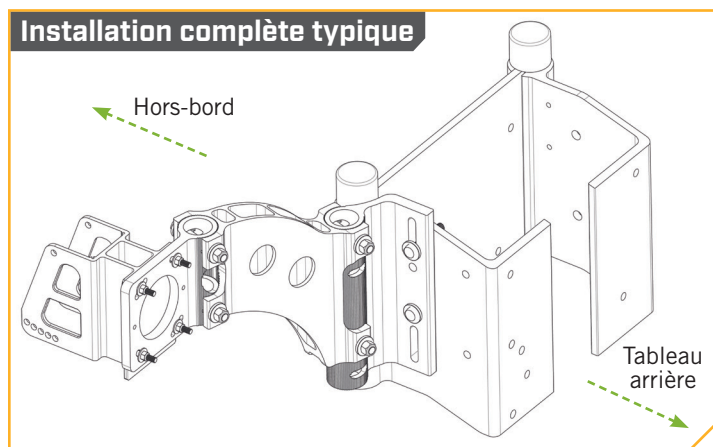
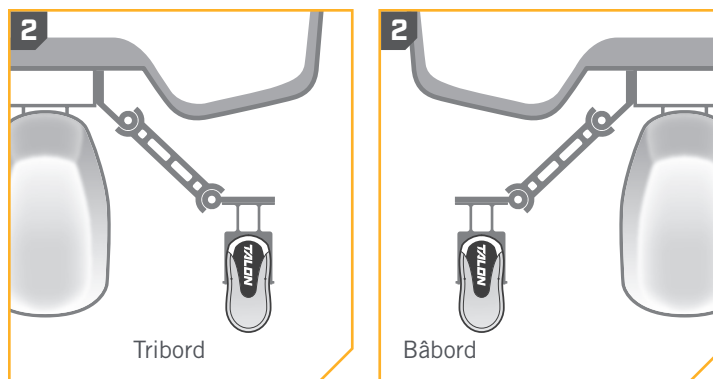

## ⚠ ATTENTION

Soutenir le moteur hors-bord avant de commencer à installer le support. Un moteur mal fixé peut causer des blessures s'il devait chuter. S'assurer que toute la quincaillerie est remplacée et/ou fixée avant de déplacer ou d'opérer le bateau ou le moteur hors-bord une fois l'installation terminée.

### INSTALLATION >

## > Manuel Slidemaster et manuel Z-Lock

- 1**
  - a. Soutenir le moteur hors-bord et déterminer si le support coudé de timon sera installé côté bâbord ou tribord.
  - b. Enlever les boulons de montage existants côté bâbord ou tribord du timon selon l'endroit où le montage se fera.
  - c. Enlever la barre latérale de timon externe, le cas échéant.

**AVIS :** Toute barre latérale existante devrait être enlevée, mais il faut réutiliser la plaque fileté interne originale avec le timon.

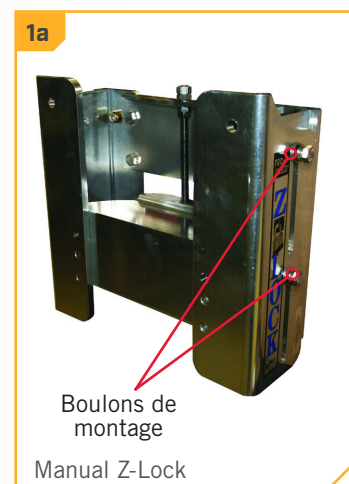

## ARTICLE(S) REQUIS

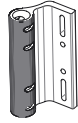

#2 x 1



#8 x 2



#10 x 4



#12 x 2



#22 x 1

- d. Prendre le support coudé de timon (article n° 2) et l'aligner avec les trous de montage d'où les boulons viennent d'être enlevés. Le support coudé de timon devrait être positionné aussi haut que possible sur le timon.
- e. Installer le support coudé de timon avec deux boulons en acier inoxydable de ½ po (1,27 cm)-13 x 3 po (7,62 cm) (article n° 8), quatre rondelles en acier inoxydable robustes de ½ po (1,27 cm) (article n° 10) et deux écrous Nylock de ½ po (1,27 cm) x 13 (article n° 12). Appliquer un produit antigrippant sur toute la quincaillerie (article n° 22).

**AVIS :** Pour prévenir le grippage de la quincaillerie en acier inoxydable, n'utilisez pas d'outils haute vitesse pour l'installation. Appliquer un produit antigrippant peut aider à prévenir le grippage.

- f. Placer une rondelle sur chaque boulon. Les boulons devraient être insérés dans les trous de montage du support coudé de timon, puis ceux du timon et fixés avec une rondelle en acier inoxydable robuste et un écrou Nylock. Si le timon utilisait une plaque fileté interne, le boulon devrait aussi fixer la plaque dans sa position originale et la rondelle en acier inoxydable robuste et l'écrou Nylock devraient être mis dessus après avoir été inséré dans la plaque.
- g. Serrer la quincaillerie de montage à un couple d'au moins 50 lb-pi (67 Nm). Consulter le fabricant particulier pour connaître les paramètres recommandés. Passer à la section « Terminer l'installation » de ces instructions.

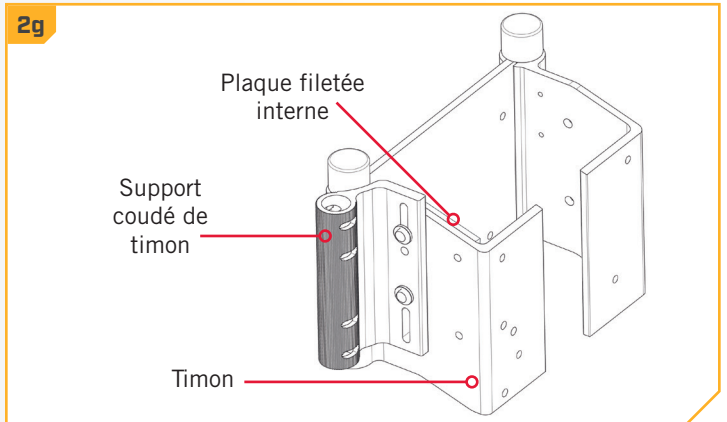
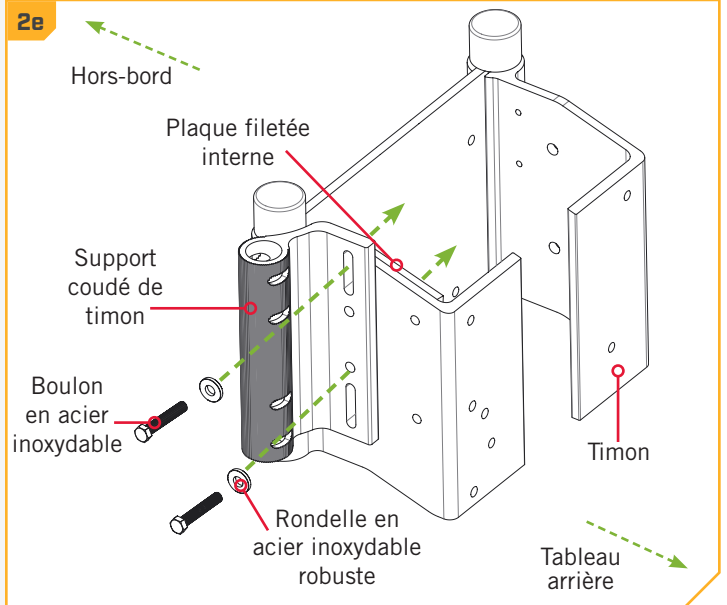

## Timon hydraulique Atlas avec trous

L'installation du support d'adaptateur de montage latéral dans le timon du Bob's Machine Shop nécessite l'ensemble de blocs d'écartement 1810212.

# 1

- Déterminer si le support coudé de timon sera installé côté bâbord ou tribord.
- Localiser les deux trous de montage du côté où le timon doit être monté. Dans le cas des timons du Bob's Machine Shop, utiliser l'ensemble de blocs d'écartement 1810212.

**AVIS :** Les trous peuvent se trouver sous les autocollants latéraux du timon.

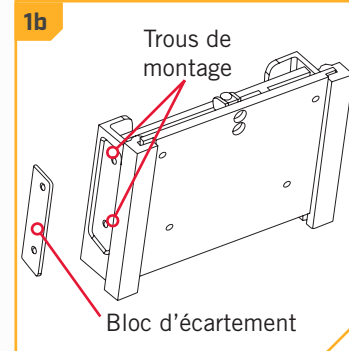
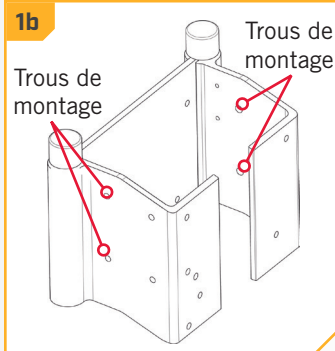

# 2

### ARTICLE(S) REQUIS

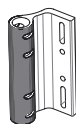

#2 x 1



#8 x 2

#10 x 4

#12 x 2

#22 x 1

- Prendre le support coudé de timon (article n° 2) et l'aligner avec les trous de montage sur le timon. Le support coudé de timon devrait être positionné aussi haut que possible sur le timon.
- Installer le support coudé de timon avec deux boulons en acier inoxydable de ½ po (1,27 cm)-13 x 3 po (7,62 cm) (article n° 8), quatre rondelles en acier inoxydable robustes de ½ po (1,27 cm) (article n° 10) et deux écrous Nylock de ½ po (1,27 cm) x 13 (article n° 12). Appliquer un produit antigrippant sur toute la quincaillerie (article n° 22).
- Placer une rondelle sur chaque boulon. Les boulons devraient être insérés dans les trous de montage du support coudé de timon, puis ceux du timon et fixés avec une rondelle en acier inoxydable robuste et un écrou Nylock.
- Serrer la quincaillerie de montage à un couple d'au moins 50 lb-pi (67 Nm). Consulter le fabricant particulier pour connaître les paramètres recommandés. Passer à la section « Terminer l'installation » de ces instructions.

**AVIS :** Pour prévenir le grippage de la quincaillerie en acier inoxydable, n'utilisez pas d'outils haute vitesse pour l'installation. Appliquer un produit antigrippant peut aider à prévenir le grippage.

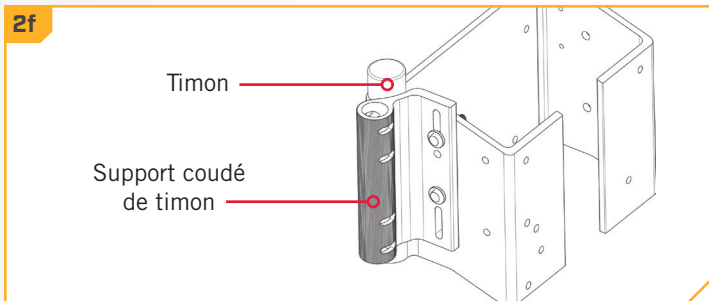
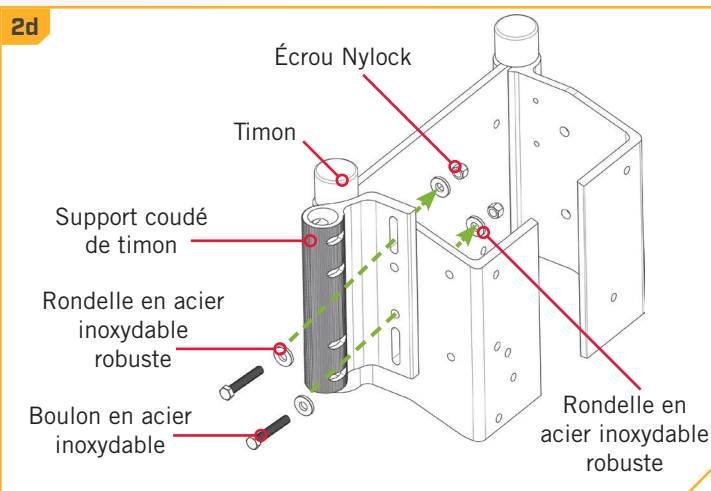

## ► Timon hydraulique Atlas sans trous

L'installation du support d'adaptateur de montage latéral sur une plaque de montage hydraulique Atlas sans trous exige la bloc d'écartement n° 1810210. Il faut percer deux trous de montage de ½ po (1,27 cm) dans le timon aux fins de cette installation.

# 1

- Déterminer si le support coudé de timon sera installé côté bâbord ou tribord.
- Positionner la bloc d'écartement (pièce n° 1810210) du côté souhaité du timon et la faire glisser vers le moteur hors-bord jusqu'à ce qu'elle touche le soutien de timon. Le support coudé de timon devrait être positionné aussi haut que possible sur le timon.
- Utiliser la bloc d'écartement comme gabarit et indiquer où vous allez percer sur le côté du timon, utilisant les trous de montage de la bloc d'écartement pour vous guider.
- S'assurer qu'il n'y a rien dans le timon que le perçage pourrait endommager. Utiliser une perceuse avec une mèche de ½ po (1,27 cm) pour percer des trous aux endroits marqués.

**AVIS :** Percer des trous de montage dans le timon Atlas n'annulera pas la garantie du fabricant.

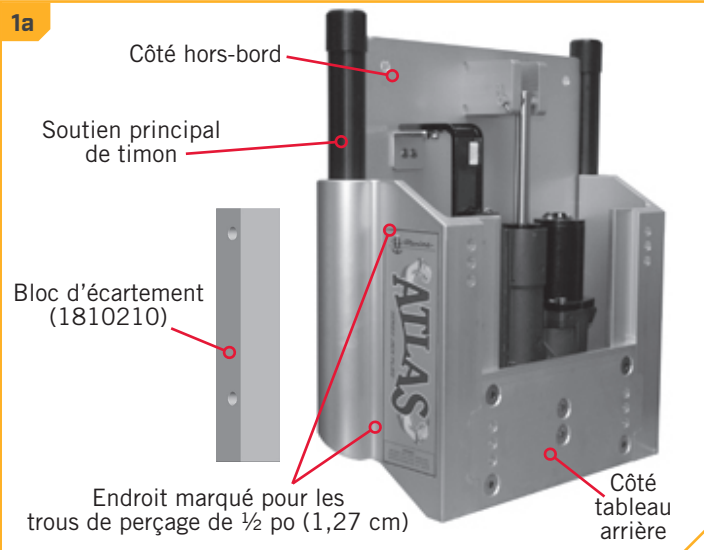

**AVIS :** Exemple de timon hydraulique Atlas de 8 po (20,32 cm). Application de perçage côté tribord avec la bloc d'écartement.

# 2

### ARTICLE(S) REQUIS

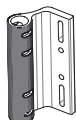

#2 x 1



#22 x 1

- Prendre le support coudé de timon (article n° 2) et l'aligner avec les trous de montage que vous venez de percer dans le timon.
- Installer le support coudé de timon à l'aide de la quincaillerie fournie avec la bloc d'écartement. Appliquer un produit antigrippant sur toute la quincaillerie (article n° 22).
- Placer une rondelle sur chaque boulon inclus avec la bloc d'écartement. Les boulons devraient être insérés dans les trous de montage du support coudé de timon, puis dans ceux du timon. Ils devraient alors être insérés dans les trous de montage du timon et fixés à l'aide de la rondelle et de l'écrou Nylock inclus avec la bloc d'écartement.
- Serrer la quincaillerie de montage à un couple de 50 lb-pi (67 Nm). Passer à la section « Terminer l'installation » de ces instructions.

**AVIS :** Pour prévenir le grippage de la quincaillerie en acier inoxydable, n'utilisez pas d'outils haute vitesse pour l'installation. Appliquer un produit antigrippant peut aider à prévenir le grippage.

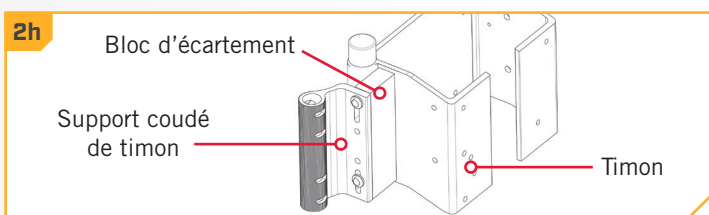
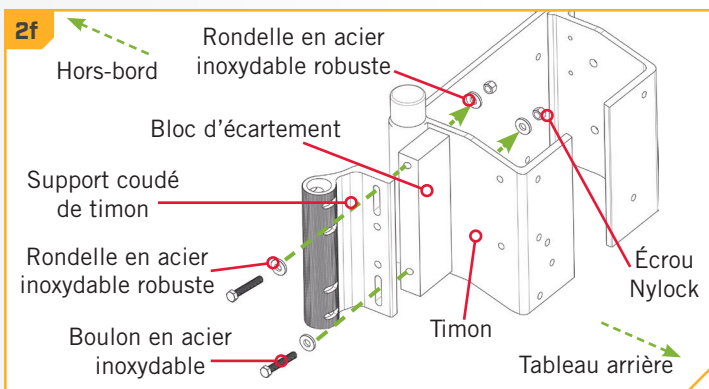

## Terminer l'installation

1

### ARTICLE(S) REQUIS



#22 x 1

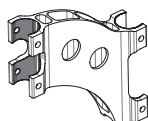

#4 x 1



#24 x 2

#26 x 4

#28 x 2

**AVIS :** Utiliser le produit antigrippant fourni sur toutes les attaches pour prévenir l'éraillure de l'écrou.

- Prendre le support de stabilisation (article n° 4) et l'installer sur le support coudé de timon.
- Le faire glisser avec précaution le long du segment du canal en C du bras de stabilisation sur la colonne clavée du support coudé de timon de sorte que les dents de chaque pièce soient à l'angle souhaité.
- Utiliser deux boulons en acier inoxydable de ½ po (1,27 cm)-13 x 4¼ po (10,795 cm) (article n° 24), quatre rondelles en acier inoxydable robustes de ½ po (1,27 cm) (article n° 26) et deux écrous Nylock de ½ po (1,27 cm)-13 (article n° 28), installer le bras de stabilisation sur le support coudé de timon. Appliquer un produit antigrippant (article n° 22). Placer une rondelle sur chaque boulon. Insérer les boulons dans le bras de stabilisation et le support coudé de timon et fixer chaque boulon en plaçant une rondelle sur chacun et en le fixant avec les écrous Nylock.

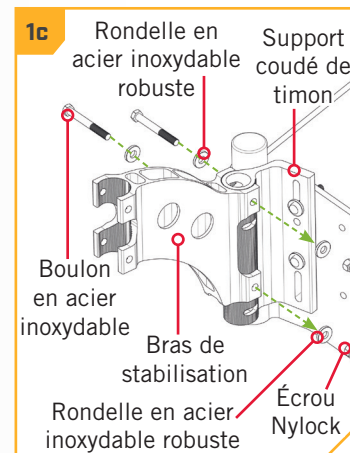
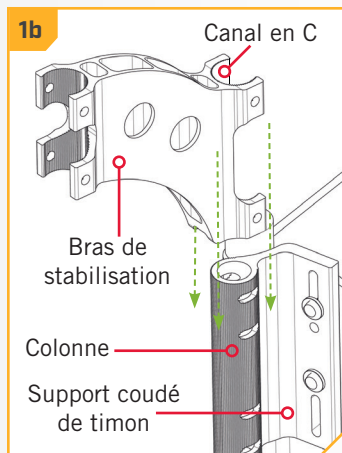

**AVIS :** Les segments du canal en C peuvent être indexés pour créer l'orientation souhaitée. Les dents ne permettront pas d'indexer les joints sans que les composants soient d'abord séparés. Pour indexer les joints, séparer les composants les uns des autres en les faisant glisser, les indexer pour que leur orientation soit celle souhaitée, puis réassembler les joints.

## ARTICLE(S) REQUIS



#22 x 1

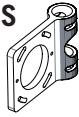

#6 x 1



#24 x 2

⊙ #26 x 4

⊙ #28 x 2

- d. Prendre le support de plaque de montage de drapeau (article n° 6) et l'installer sur le support de stabilisation.
- e. Faire glisser la colonne de support de plaque de montage de drapeau dans le court segment de canal en C du bras de stabilisation et assembler les boulons pour la verrouiller en place. Fixer deux boulons en acier inoxydable (article n° 24) en plaçant une rondelle en acier inoxydable robuste (article n° 26) sur chacun.

**AVIS :** Quand il est bien installé, le support de plaque de montage de drapeau devrait être presque parallèle au tableau arrière du bateau. Il devrait être orienté aussi près du tableau arrière que possible pour minimiser l'eau pulvérisée.

- f. Il devrait y avoir une rondelle pour chaque boulon avant de le faire glisser dans le bras de stabilisation et le support de plaque de montage de drapeau. Puis fixer avec deux rondelles en acier inoxydable et écrous Nylock (article n° 28). Appliquer un produit antigrippant (article n° 22).
- g. Serrer toute la quincaillerie à 50 lb-pi (67 Nm).

2e

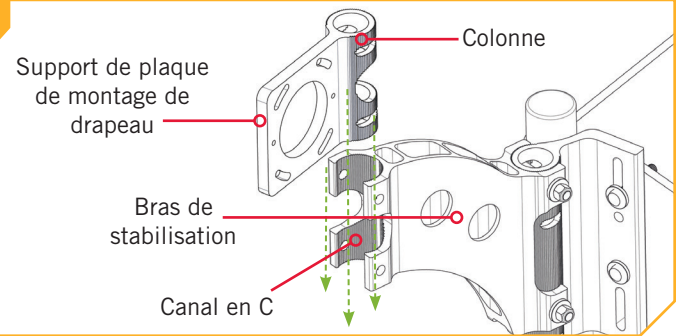

2f

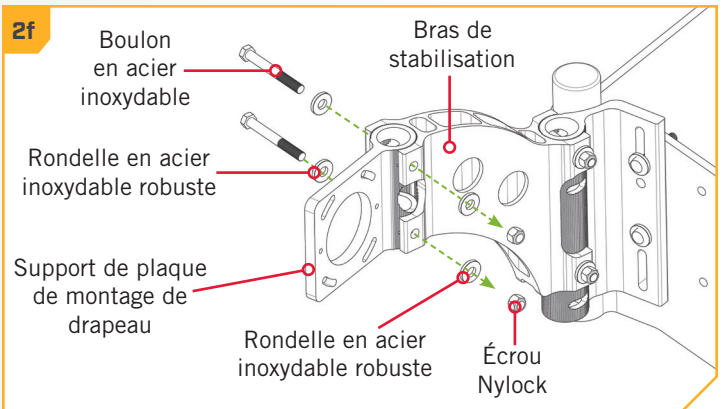

## ARTICLE(S) REQUIS



#14 x 4



#16 x 4



#18 x 4



#20 x 4



#22 x 1

**AVIS :** Pour prévenir le grippage de la quincaillerie en acier inoxydable, n'utilisez pas d'outils haute vitesse pour l'installation. Appliquer un produit antigrippant peut aider à prévenir le grippage.

- h. Le support de montage du Talon devrait être fixé au support de plaque de montage de drapeau. Enlever toute quincaillerie qui peut déjà avoir servi à fixer le support de montage au tableau arrière. Garder les boulons et les sangles de montage sur le support de montage du Talon en position.
- i. Prendre quatre boulons de 5/15 po (0,846667 cm)-18 X 2 po (5,08 cm) (article n° 14) et quatre rondelles plates de 5/16 po (0,79375 cm) (article n° 16) et placer une rondelle sur chaque boulon. Aligner les trous de montage du support du Talon avec les trous de montage sur le support de plaque de montage de drapeau. Placer un boulon sur chacun des trous de montage en coin.
- j. Fixer les supports ensemble en prenant quatre rondelles de 0,750 po (1,905 cm) x 0,3125 po (0,79375 cm) (article n° 18) et les mettre à l'extrémité des boulons. Mettre un produit antigrippant (article n° 22) sur la quincaillerie et fixer chacun avec quatre écrous Nylock de 5/16 po (0,79375 cm)-18 (article n° 20). Serrer les boulons avec une clé polygonale ou à cliquet de 1/2 po (12,7 mm). Ne pas trop serrer.

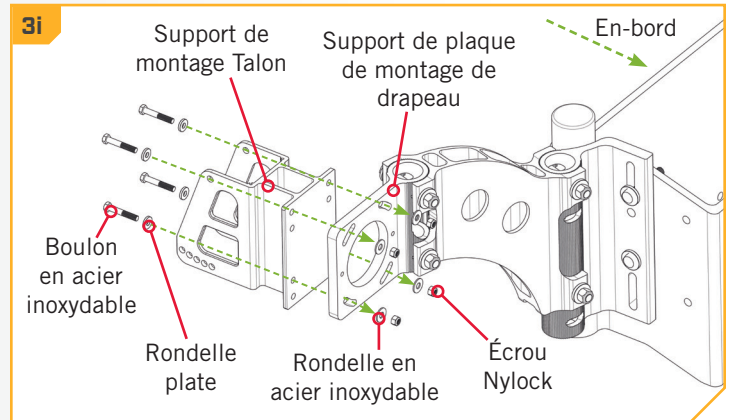
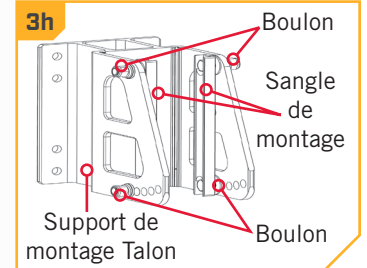
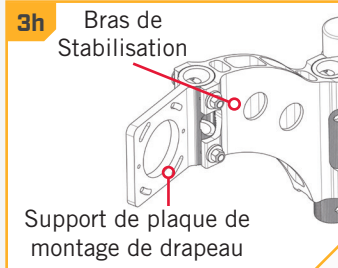

**AVIS :** Vous assurer de positionner les rondelles robustes de 0,750 po (1,905 cm) x 0,3125 po (0,79375 cm) sur les fentes côté en-bord du support de plaque de montage de drapeau.

**4**

- k. L'assemblage du Talon doit être installé sur le support de montage. Prendre le Talon et remarquer qu'il y a une piste d'assemblage située sur les deux côtés du Talon.

**AVIS :** Nous recommandons de se faire aider par une deuxième personne pour cette étape de l'installation.

- l. Lever avec précaution le Talon dans le support de montage et aligner les sangles de montage avec la piste d'assemblage. Faire glisser les rondelles de sûreté sur la paroi intérieure du support de montage afin qu'elles soient entre le support et l'assemblage du Talon. Faire glisser l'assemblage du Talon vers le bas sur les pistes d'assemblage jusqu'à ce qu'il soit en contact avec le boulon de blocage vertical.

**AVIS :** Si le Talon a déjà été installé, il se peut que l'écran de déflection d'eau doive être enlevé et réinstallé une fois le Talon fixé. Consulter le manuel du propriétaire du Talon pour savoir comment installer l'écran.

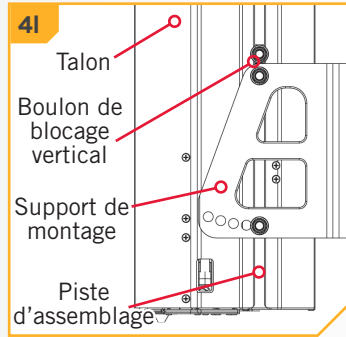
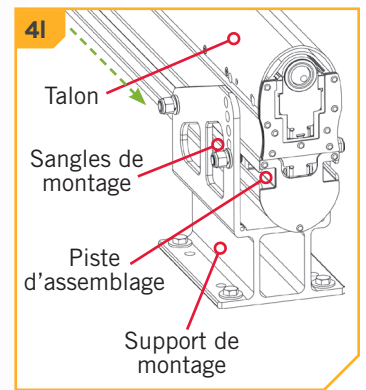
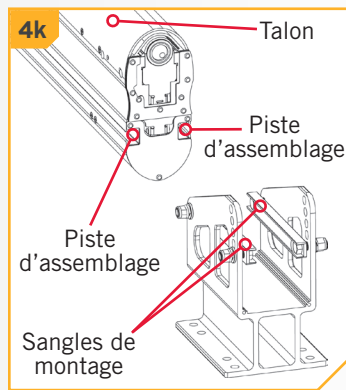
**5**

- m. En soutenant l'assemblage du Talon, l'ajuster, ainsi que le boulon de blocage vertical, vers le haut et le bas, dans le support de montage afin que le bas de l'assemblage du Talon soit à au moins 4 po (10,2 cm) au-dessus du bas de la coque du bateau, ou de la ligne d'eau du bateau. Une fois en place, serrer temporairement le boulon de blocage vertical.
- n. Vérifier le placement de l'assemblage du Talon et s'assurer qu'il respecte les consignes de montage. Faire tout ajustement nécessaire. Lorsque la position de l'assemblage du Talon est acceptable, fixer les quatre vis à tête creuse hexagonale et les écrous Nylock qui tiennent les sangles de montage avec une clé polygonale ou à cliquet de 9/16 po (14,3 mm). Utiliser une clé à cliquet pour serrer à un couple de serrage de 20 à 30 pi-lb (27 à 40 Nm). Serrer le boulon de blocage vertical.

**AVIS :** Des ajustements supplémentaires pourraient être nécessaires au montage après un essai initial avec le bateau sur l'eau. Resserrer périodiquement les quatre vis à 20 à 30 pi-lb (27 à 40 Nm).

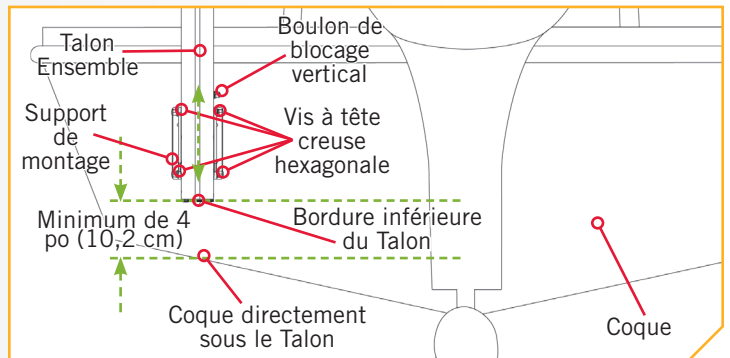

## ⚠ ATTENTION

Vérifier la tension des quatre écrous d'ajustement vertical après la première utilisation, et périodiquement après, afin d'assurer qu'ils sont au couple de serrage recommandé de 20 à 30 pi-lb (27 à 40 Nm).

Pour plus d'informations sur la garantie, veuillez visiter le [minnkotamotors.com](http://minnkotamotors.com).



minnkotamotors.com



Minn Kota Consumer & Technical Service  
Johnson Outdoors Marine Electronics, Inc.  
PO Box 8129  
Mankato, MN 56001

121 Power Drive  
Mankato, MN 56001  
Phone (800) 227-6433  
Fax (800) 527-4464



©2019 Johnson Outdoors Marine Electronics, Inc.  
All rights reserved.